

CUADRO UN ENCENDIDO/UN APAGADO CON CELULA PARA REDUCCION DE CONSUMO

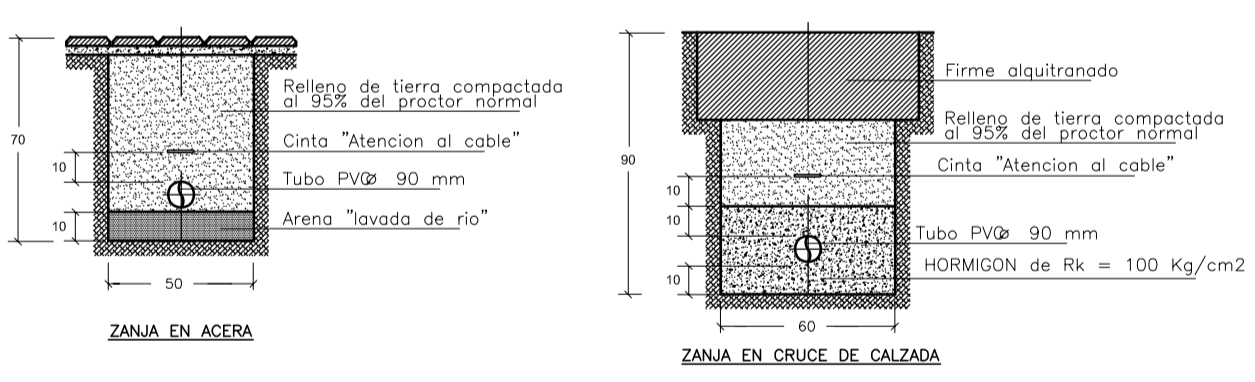

DETALLE DE CANALIZACIONES

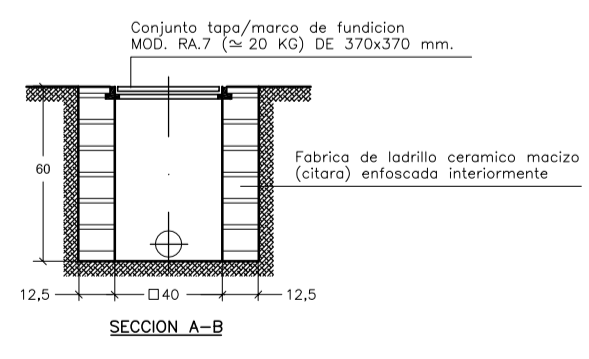

SECCION A-B

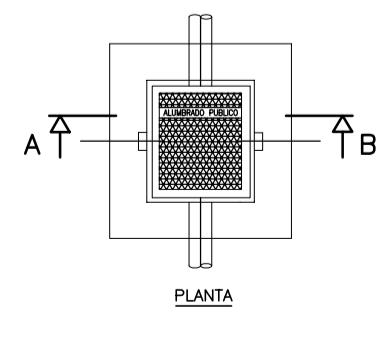

DETALLE DE ARQUETA

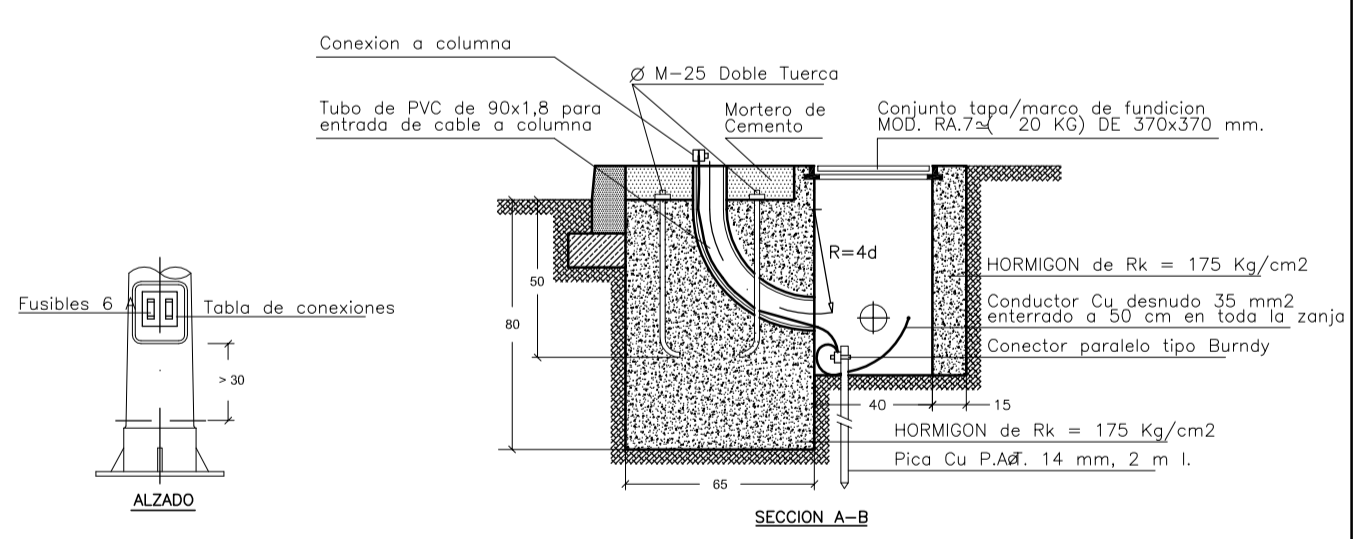

SECCION A-B

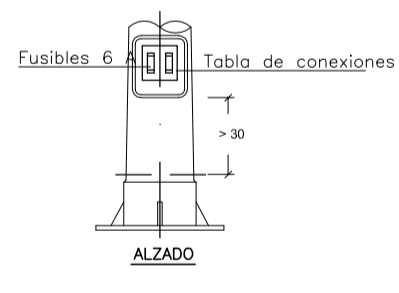

ALZADO

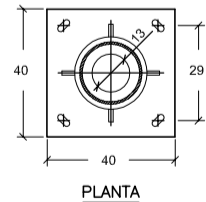

PLANTA
COLUMNA

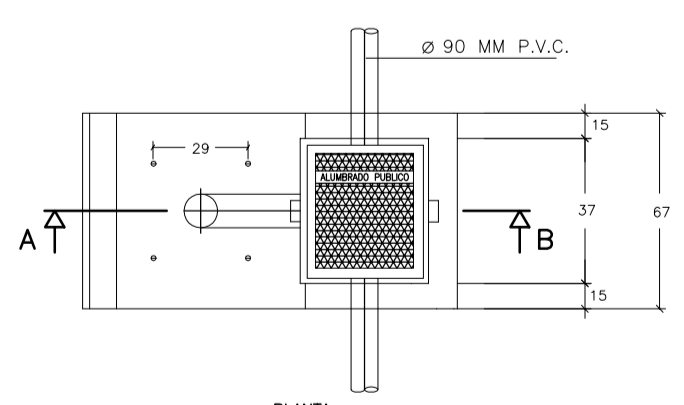

PLANTA

CIMENTACION DE COLUMNA CON ARQUETA ADOSADA

| | | | |
|----------------------------------------------------------------------------|---------------------------------------------------------------|---------|-----------|
| 1ª FASE DEL PROYECTO DE URBANIZACIÓN DE AVDA. DE ROCIANA. BONARES (HUELVA) | | | |
| Arquitectos: | Antonio Ochoa de Retana G. U. Montserrat Carrasco Carrasco | | Jun./08 |
| Propiedad: | ILMO. AYUNTAMIENTO DE BONARES | Escala: | Nº Plano: |
| Plano: | DETALLES DE ALUMBRADO PÚBLICO | S/E | 14.b |