

LEYENDA

MOBILIARIO

-  Papelera
-  Banco
-  Baliza
-  Barandilla

**BARANDILLA E 1/10**

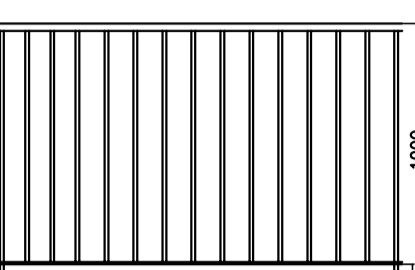

MATERIAL: Hierro.  
 ACABADOS: Con tratamiento "FERRUS fdb", proceso protector del hierro que garantiza una óptima resistencia a la corrosión.  
 ANCLAJE RECOMENDADO: Tornillos de fijación al suelo de M10 según superficie y proyecto.

**BANCO E 1/20**

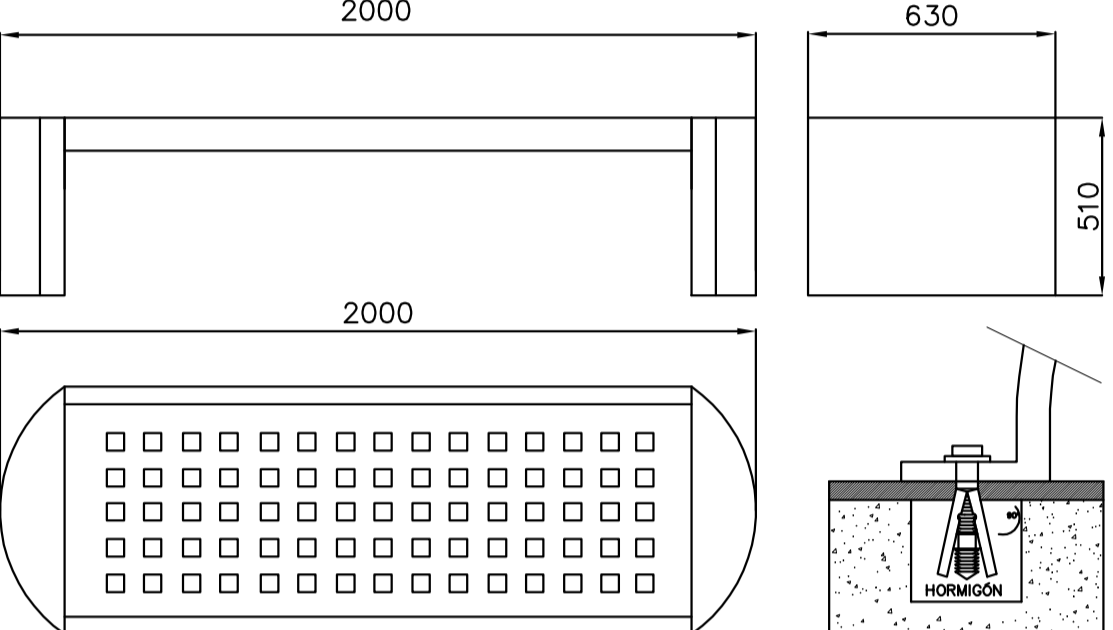

MATERIAL: Hierro. Tornillos de acero inoxidable.  
 ACABADOS: Con tratamiento "FERRUS fdb", proceso protector del hierro que garantiza una óptima resistencia a la corrosión con resultados superiores a 300 horas de niebla salina. Asiento acabado color gris plata y bancadas en color negro.  
 ANCLAJE RECOMENDADO: Tornillos de fijación al suelo de M10 según superficie y proyecto.  
 MODELO: Banco TRAU UM396E de Fundición Dúctil Benito.

DETALLE DE FIJACIÓN

**PAPELERA E 1/20**

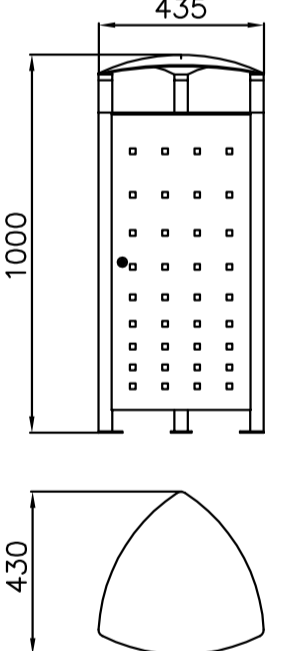

MATERIAL: Cubeta de plancha reforzada con ventanillas realizadas con láser, apoyada en una estructura maciza y base de anclaje triangular con agujeros para su fijación al suelo.  
 ACABADOS: Con tratamiento "Ferrus FDB", proceso protector del hierro que garantiza una óptima resistencia a la corrosión con resultados superiores a 300 horas de niebla salina.  
 ANCLAJE: Mediante tres pernos de expansión de M10.  
 MODELO: Papelera ARGO+ PA692SGR de Fundición Dúctil Benito.

DETALLE DE FIJACIÓN

**BALIZA E 1/10**

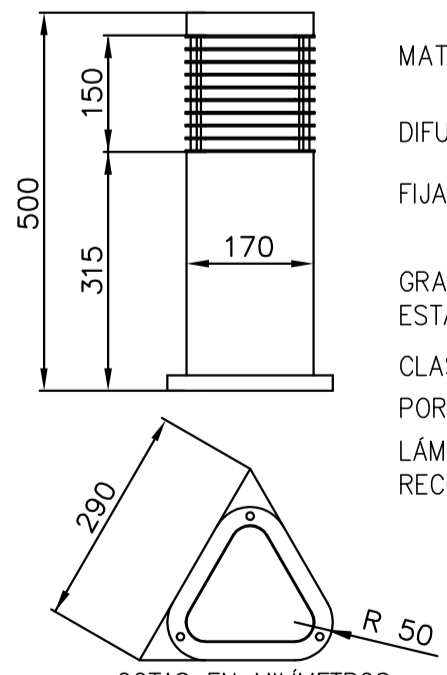

MATERIAL: Aluminio extrusionado con acabado superficial en color gris RAL9006.  
 DIFUSOR: Metacrilato transparente termoconformado de una sola pieza.  
 FIJACIÓN: Pernos de anclaje M10 x 200 mm (no se suministran). Tornillería de acero inoxidable.  
 GRADO DE ESTANQUEIDAD: IP44  
 CLASE ELECTRICA: Clase I  
 PORTALÁMPARAS: E27  
 LÁMPARA RECOMENDADA: Fluorescente compacta de 15W e incandescentes máximo 75W.

COTAS EN MILIMETROS

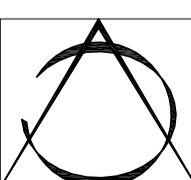
PROYECTO BÁSICO Y EJECUCIÓN DE TERMINACIÓN DE URBANIZACIÓN DEL ÁREA DEPORTIVA DE BONARES. HUELVA			
Arquitectos:	Antonio Ochoa de Retana G. U. Montserrat Carrasco Carrasco	DIC./08	
Propiedad:	ILMO. AYUNTAMIENTO DE BONARES	Escala:	Nº Plano:
Plano:	MODIFICADO. MOBILIARIO	1/300	4